

MONARCH® 9416™ - GUIDE DE REFERENCE RAPIDE

Ce *Guide de référence rapide* décrit les procédures d'installation du ruban et du support, et les procédures générales d'entretien, de maintenance et de dépannage des imprimantes thermiques directes 9416™ et à thermotransfert 9416™. Pour des détails, consultez le *Equipment Manual* sur notre site Web, www.paxar.com.

Branchement du bloc d'alimentation

1. Mettez l'imprimante hors tension. Appuyez sur l'interrupteur à l'arrière de l'imprimante pour le mettre en position Arrêt (O).
2. Branchez la fiche à trois trous du câble adaptateur secteur c.a. sur la fiche à trois broches du bloc d'alimentation.
3. Branchez le connecteur rond du câble d'alimentation (libellé « printer ») sur la prise à l'arrière de l'imprimante.

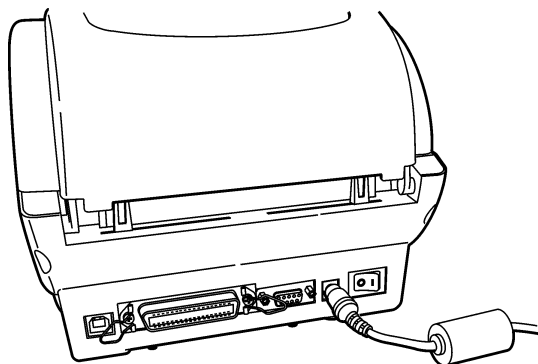

4. Branchez la fiche à trois broches du câble adaptateur c.a. sur une prise de terre.

AVERTISSEMENT

L'imprimante et l'alimentation ne doivent jamais être utilisées à un endroit où l'une ou l'autre risque d'être mouillée. Risque de blessures.

Branchement du câble de communication

1. Mettez l'imprimante hors tension avant de brancher le câble.
2. A l'arrière de l'imprimante, branchez le câble de communication sur le port série (pour la communication série) ou sur le port parallèle (pour la communication parallèle).

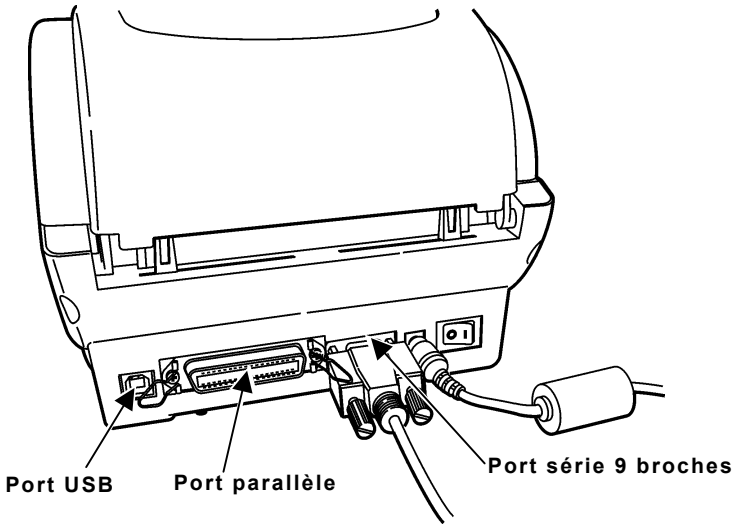

3. Fixez le câble à l'aide des vis (branchement série) ou les clips à ressort (branchement parallèle).

Si vous communiquez via le port série, assurez-vous que les paramètres de communication de l'imprimante correspondent à ceux de l'hôte.

Les paramètres usine par défaut sont les suivants : 9 600 bauds, sans parité, trame de données 8 bits, 1 bit d'arrêt et contrôle de flux DTR (9600, N, 8, 1, DTR).

L'imprimante possède également un port de communication USB (Universal Serial Bus) version 1.1. Des pilotes sont disponibles sur notre site Web pour divers systèmes d'exploitation.

Interprétation du voyant

Le voyant indique l'état de l'imprimante.

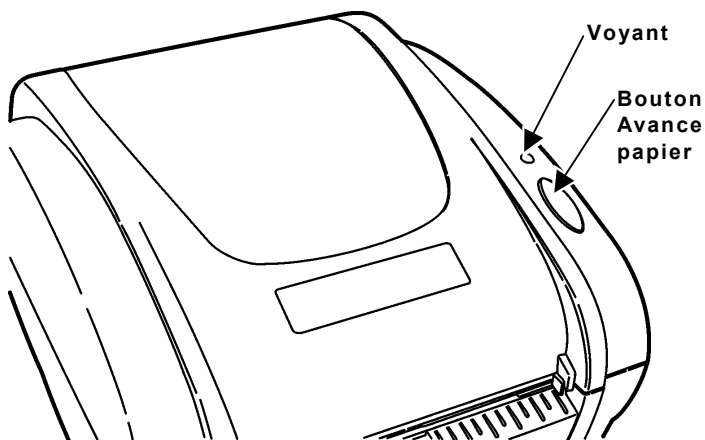

Voyant	Description
VERT	L'imprimante est sous tension et utilisée.
VERT CLIGNOTANT	L'imprimante a marqué une pause. Appuyez sur le bouton AVANCE PAPIER pour reprendre l'impression.
ROUGE CLIGNOTANT	État d'erreur d'imprimante. Pour les états d'erreur et leurs solutions, reportez-vous à la section « Dépannage ».
ORANGE	Le système est en train de détecter l'état du support et du ruban (le cas échéant).
Voyant éteint	L'imprimante est hors tension. Assurez- vous que l'alimentation est correctement branchée.

Installation d'un ruban

Utilisez un ruban lorsque vous imprimez sur des supports à transfert thermique.

L'imprimante 9416™TT détecte automatiquement si un ruban est installé à la mise sous tension de l'imprimante et bascule vers le mode d'impression par transfert thermique.

Assurez-vous que la fenêtre du ruban et la porte d'accès au support sont fermées à la mise sous tension de l'imprimante.

1. Appuyez sur la fenêtre du ruban pour la débloquer et soulevez-la.
2. Le mandrin doit déjà se trouver sur la bobine d'enroulage. Attachez le mandrin au moyeu avant, comme illustré.

Pour remplacer un ruban usagé, maintenez le mandrin vide pour l'utiliser avec le ruban neuf.

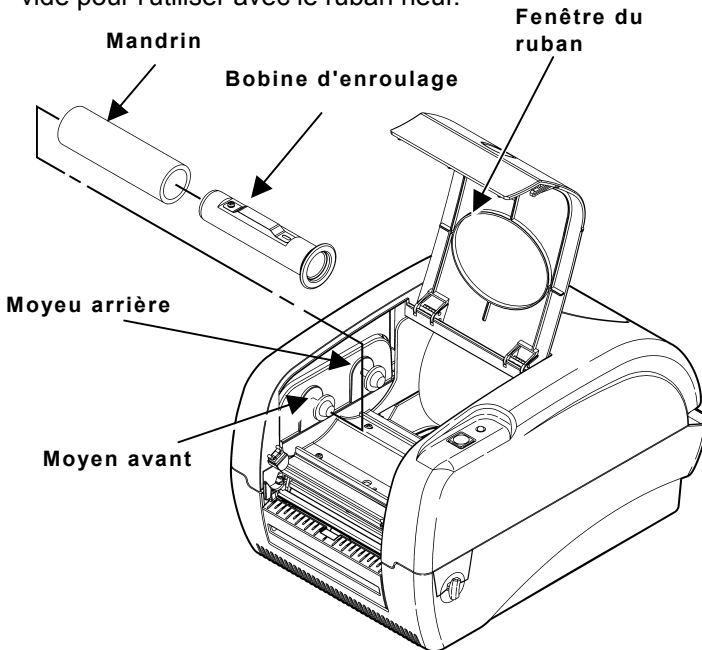

3. Ouvrez le paquet de ruban neuf, en veillant à ne pas le froisser ni l'écraser.

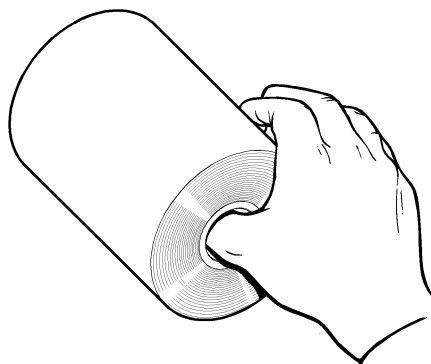

4. Glissez le ruban sur la bobine jusqu'à ce qu'il bute.

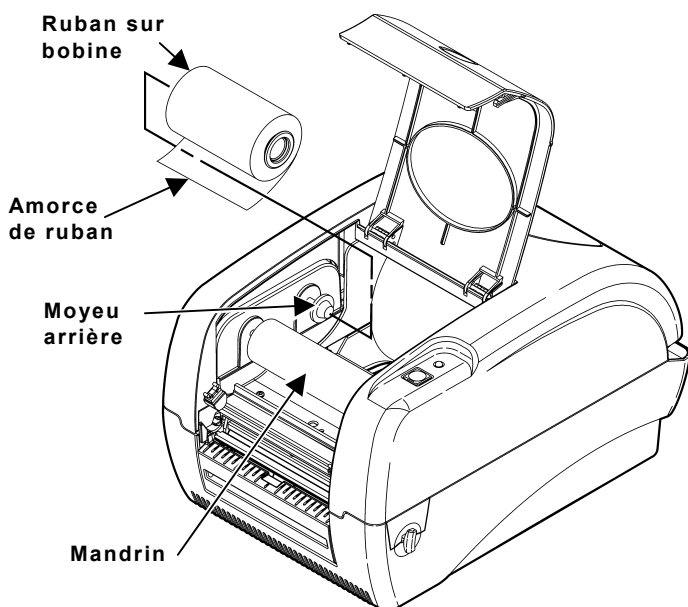

5. Attachez la bobine au moyeu arrière.
6. Décollez et déroulez avec précaution le ruban sur quelques centimètres par le bas du rouleau.

7. Poussez les leviers de déblocage vers l'avant de l'imprimante pour déverrouiller la porte d'accès au support.
8. Soulevez la porte d'accès au support. Le support de porte à l'arrière droite de l'imprimante maintient la porte d'accès ouverte.
9. Enfilez l'extrémité du ruban sous la tête d'impression et autour du mandrin.
10. Collez l'amorce du ruban sur le mandrin.
11. Tournez le mandrin jusqu'à ce que l'amorce soit fermement enroulée sur le mandrin et que la partie noire du ruban soit exposée.
12. Refermez la porte d'accès au support en la soulevant légèrement et en tirant la base du support de porte vers l'avant de l'imprimante. Fermez la porte lentement et assurez-vous qu'elle s'enclenche correctement.

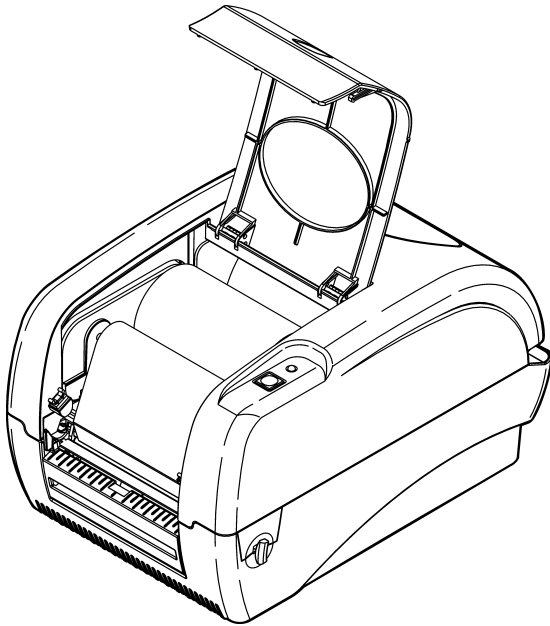

Si vous n'enclenchez pas la porte d'accès au support complètement, la qualité d'impression risque d'être médiocre.

13. Appuyez fermement sur la fenêtre du ruban jusqu'à ce qu'elle s'enclenche en position.

Installation de support pour mode continu

Cette section décrit l'installation du support pour imprimer en mode continu. Si vous avez une imprimante thermique directe (n'exigeant pas de ruban), veillez à installer le support thermique direct. Si vous avez une imprimante à thermotransfert (ruban obligatoire), veillez à installer le support à transfert thermique.

Assurez-vous que le capteur de coupe à la forme/repère noir est correctement réglé en fonction de votre type de support. Pour plus d'informations, reportez-vous à la section « Réglage du capteur de coupe à la forme/repère noir ».

Si vous vous trouvez à court de support durant l'impression, ne mettez pas l'imprimante hors tension pour la réapprovisionnement en support. Vous risquez sinon de perdre vos données. L'imprimante reprend l'impression une fois le support installé.

1. Retirez et jetez la bande du rouleau de support neuf. Déroulez et jetez le support qui porte des résidus de colle.
2. Poussez les leviers de déblocage vers l'avant de l'imprimante pour déverrouiller la porte d'accès au support.
3. Soulevez le capot ou la porte d'accès au support.
Sur les imprimantes à thermotransfert, le support de la porte d'accès au support maintient la porte ouverte.

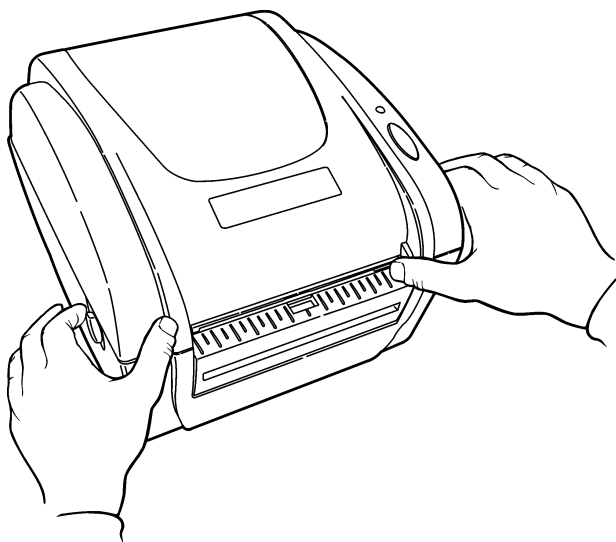

4. Retirez un guide à une extrémité du porte-support. (Le porte-support est normalement attaché par une ligne à l'intérieur de l'imprimante et n'est pas libre comme sur l'illustration ci-dessous. Ne coupez pas cette ligne.)

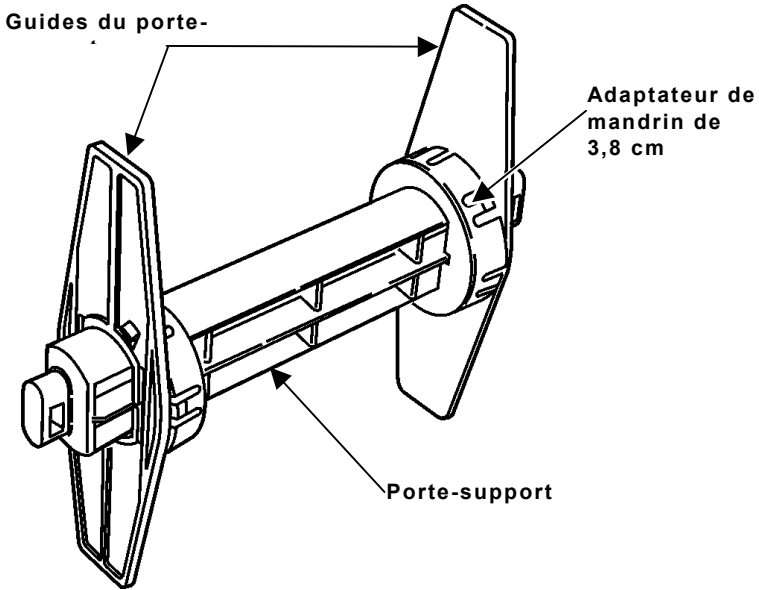

5. Glissez un rouleau de support sur le porte-support.

Si le diamètre du mandrin de votre rouleau de support mesure 2,54 cm, retirez les adaptateurs de mandrin de 3,81 cm fournis des guides du porte-support.

6. Réinstallez le guide du porte-support à l'extrémité du porte-support. Si vous utilisez les adaptateurs de mandrin pour les rouleaux de support dont le mandrin mesure 3,81 cm, veillez à pousser les adaptateurs de mandrin dans les deux extrémités du rouleau de support.

7. Insérez les extrémités du porte-support dans les fentes du montant du rouleau de support.

Montant du rouleau de support

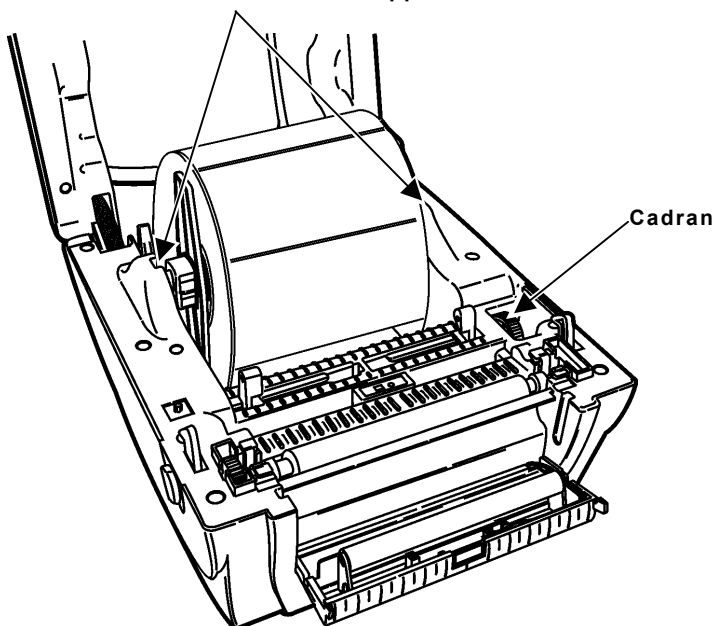

INFORMATIONS IMPORTANTES

Assurez-vous que la ligne en plastique qui fixe le porte-support dans l'imprimante est rentré et ne risque pas d'interférer avec le mouvement du porte-support et des guides. Sinon, la ligne en plastique risque de s'enrouler autour du porte-support ou de se prendre dans les guides.

8. Poussez les guides à la largeur maximale.

9. *Pour les imprimante thermique directes*, insérez le support, la face impression vers le haut, sous les guides-support et pardessus le cylindre.

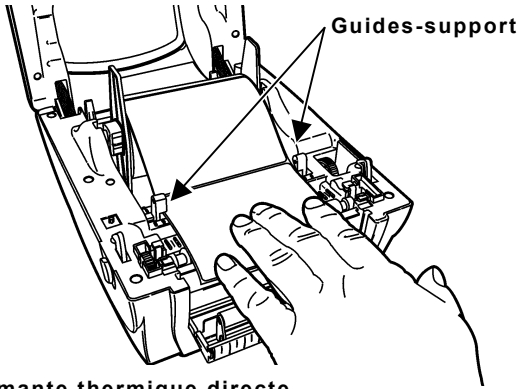

Imprimante thermique directe

- Pour les imprimantes à thermotransfert*, insérez le support, la face impression vers le haut, sous le rouleau blanc, sous les guides-support et pardessus le cylindre.

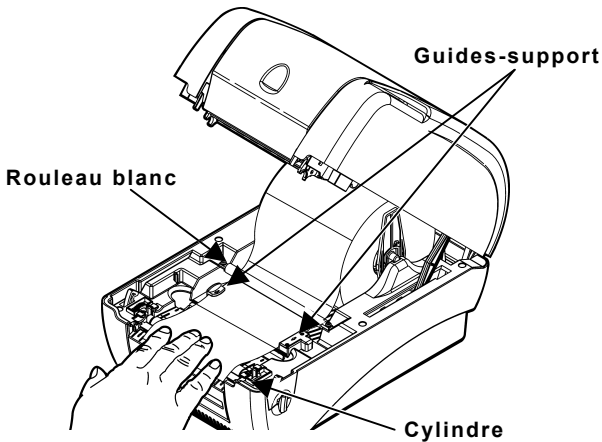

Imprimante à thermotransfert

10. Appuyez sur le support pour le faire passer sous les guides-support.
11. Déplacez les guides-support de sorte qu'ils touchent à peine les bords du support-papier.

12. Fermez le capot ou la porte d'accès au support jusqu'à ce qu'ils s'enclenchent en position.

Sur les imprimantes à thermotransfert, fermez la porte d'accès au support en la soulevant légèrement et en tirant la base de son support vers l'avant de l'imprimante. Fermez la porte lentement et assurez-vous qu'elle s'enclenche correctement.



Si vous n'enclenchez pas complètement le capot ou la porte d'accès au support, la qualité d'impression risque d'être médiocre.

13. Appuyez sur le bouton **AVANCE PAPIER**. Le voyant doit être VERT.
14. Calibrez le support au besoin. Pour plus d'informations, consultez la section « Calibrage du support ».

Installation d'étiquettes pour le mode Décollage

Le mode Décollage sépare l'étiquette du support-papier durant l'impression.

1. Poussez les leviers de déblocage vers l'avant de l'imprimante pour déverrouiller le capot ou la porte d'accès au support.
2. Soulevez le capot ou la porte d'accès au support.
Sur les imprimantes à thermotransfert, le support de la porte d'accès au support maintient la porte ouverte.
3. Tirez sur la porte de décollage sur l'avant de l'imprimante pour voir le rouleau et la barre de décollage.

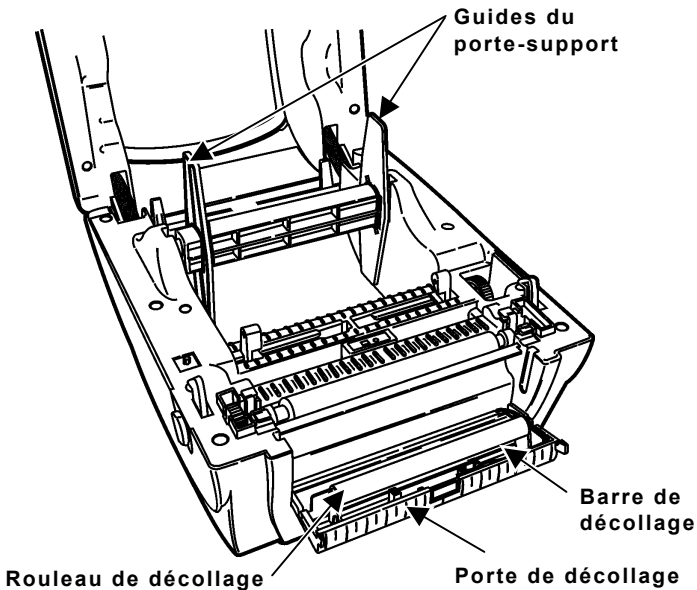

4. Retirez le guide d'une extrémité du porte-support. (Le porte-support est normalement attaché par une ligne à l'intérieur de l'imprimante. Ne coupez pas cette ligne.)
5. Glissez un rouleau d'étiquettes sur le porte-support.
6. Réinstallez le guide du porte-support à l'extrémité du porte-support. Si vous utilisez les adaptateurs de mandrin pour les rouleaux de support dont le mandrin mesure 3,81 cm, veillez à pousser les adaptateurs de mandrin dans les deux extrémités du rouleau de support.

7. Insérez les extrémités du porte-support dans les fentes du montant du rouleau de support.

INFORMATIONS IMPORTANTES

Assurez-vous que la ligne en plastique qui fixe le porte-support dans l'imprimante est rentré et ne risque pas d'interférer avec le mouvement du porte-support et des guides. Sinon, la ligne en plastique risque de s'enrouler autour du porte-support ou de se prendre dans les guides.

8. Poussez les guides à la largeur maximale.
9. Retirez les deux premières étiquettes du support-papier.
10. *Pour les imprimantes à thermotransfert*, insérez les étiquettes, la face impression vers le haut, sous le rouleau blanc, sous les guides-support et pardessus le cylindre.
Pour les imprimantes à thermotransfert, insérez les étiquettes, la face impression vers le haut, sous le rouleau blanc, sous les guides-support et pardessus le cylindre.
11. Appuyez sur les étiquettes pour les faire passer sous les guides-support.
12. Déplacez les guides-support de sorte qu'ils touchent à peine les bords du support-papier.
13. Insérez le support-papier sous le rouleau de décollage et dans l'ouverture de la porte de décollage.

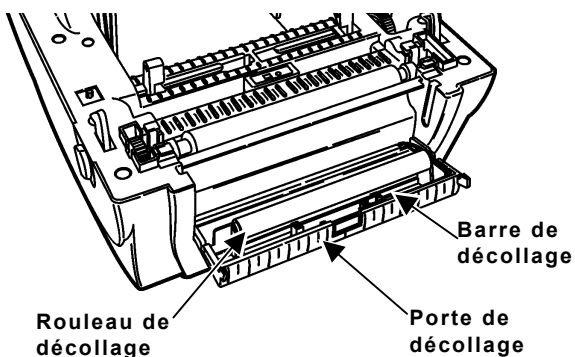

14. Poussez la porte de décollage pour la fermer et fermez le capot ou la porte d'accès au support jusqu'à ce qu'ils s'enclenchent en position.

Sur les imprimantes à thermotransfert, fermez la porte d'accès au support en la soulevant légèrement et en tirant la base de son support vers l'avant de l'imprimante. Fermez la porte lentement et assurez-vous qu'elle s'enclenche correctement.

Si vous n'enclenchez pas complètement le capot ou la porte d'accès au support, la qualité d'impression risque d'être médiocre.

15. Appuyez sur le bouton **AVANCE PAPIER**. Une étiquette se détache du support-papier. Retirez l'étiquette décollée et une autre étiquette s'imprime.

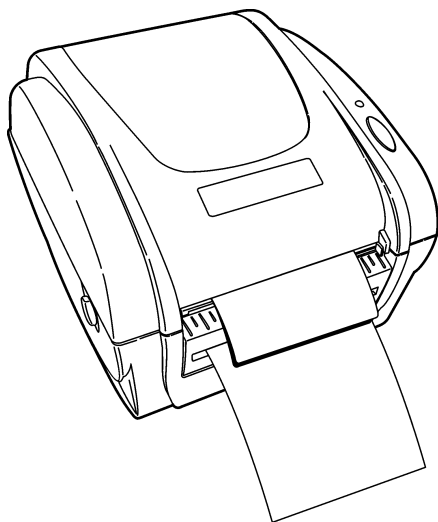

Tenez le bord avant des étiquettes décollées lorsque le support d'impression mesure plus de 15,2 cm.

16. Calibrez le support au besoin. Pour plus d'informations, consultez la section « Calibrage du support ».

Calibrage du support

1. Mettez l'imprimante hors tension.
2. Appuyez sans relâche sur le bouton **AVANCE PAPIER** tout en mettant l'imprimante sous tension.
3. *Pour calibrer le support*, relâchez le bouton **AVANCE PAPIER** dès que le voyant commence à clignoter en ORANGE. L'imprimante calibre le capteur de coupe à la forme/repère noir, mesure la longueur de l'étiquette et imprime les étiquettes d'essai.
Pour calibrer le ruban (imprimantes à thermotransfert seulement), relâchez le bouton **AVANCE PAPIER** dès que le voyant commence à clignoter en ROUGE. L'imprimante calibre le capteur du ruban.
4. Pour reprendre l'impression normale, mettez l'imprimante hors tension, attendez deux secondes, puis remettez-la sous tension.

Réglage du capteur de coupe à la forme/repère noir

L'imprimante a un capteur de coupe à la forme/repère noir dont elle se sert pour détecter et calibrer correctement les supports. Le support à repère noir porte des repères de détection (noirs) au verso. Le support de coupe à la forme ne porte pas de repères noirs.

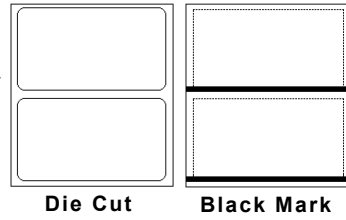

Pour ce type de support, assurez-vous que le capteur est déployé et que le milieu de la lentille carrée est alignée sur la flèche à l'intérieur de l'imprimante.

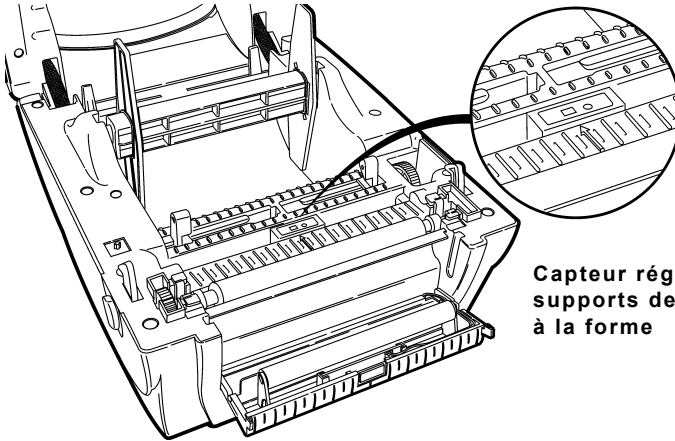

Capteur réglé pour supports de coupe à la forme

Pour les supports à repère noir au besoin, déplacez le capteur à gauche ou à droite, selon la position des repères sur les supports. Les repères noirs du support doivent couvrir la lentille carrée à l'intérieur du capteur.

Impression

Avant d'imprimer, assurez-vous que l'imprimante est branchée sur l'hôte via un câble de communication. Les valeurs de communication entrées dans l'imprimante doivent correspondre à celles de l'hôte.

Les valeurs de communication par défaut de l'imprimante sont 9 600 bauds, sans parité, trame de données 8 bits, 1 bit d'arrêt et contrôle de flux DTR (9600, N, 8, 1, DTR).

1. Mettez l'imprimante sous tension.
2. Téléchargez un format et un lot. Pour des informations sur le téléchargement de travaux d'impression, consultez le *Packet Reference Manual*. L'imprimante imprime les étiquettes en mode Décollage ou Continu.
3. Retirez les étiquettes imprimées.

Élimination de bourrages papier

Lorsque vous imprimez et qu'un bourrage papier se produit, le voyant s'allume en ROUGE. Pour éliminer le bourrage papier :

1. Mettez l'imprimante hors tension. Appuyez sur l'interrupteur à l'arrière de l'imprimante pour le mettre en position Arrêt (O).
2. Poussez les leviers de déblocage vers l'avant de l'imprimante pour déverrouiller la porte d'accès au support.
3. Soulevez le capot ou la porte d'accès au support.
Sur les imprimantes à thermotransfert, le support de la porte d'accès au support maintient la porte ouverte.
4. Au besoin, retirez tout support se trouvant dans l'imprimante. Soulevez le porte-support et retirez l'un des guides.
5. Glissez le support hors du porte-support.
6. Retirez le support coincé.

ATTENTION

N'utilisez pas d'objets tranchants ou pointus pour retirer des étiquettes sous peine d'endommager la tête d'impression.

7. Réapprovisionnez en support.

8. Fermez le capot ou la porte d'accès au support jusqu'à ce qu'ils s'enclenchent en position.

Sur les imprimantes à thermotransfert, fermez la porte d'accès au support en la soulevant légèrement et en tirant la base de son support vers l'avant de l'imprimante. Fermez la porte lentement et assurez-vous qu'elle s'enclenche correctement.

Si vous n'enclenchez pas complètement le capot ou la porte d'accès au support, la qualité d'impression risque d'être médiocre.

9. Appuyez sur le bouton **AVANCE PAPIER** pour effacer l'erreur. Le voyant doit être VERT.

Nettoyage

Nettoyez la tête d'impression à chaque fois que vous constatez une baisse de qualité d'impression ou après avoir utilisé trois rouleaux de support.

Vous devez mettre l'imprimante hors tension avant de nettoyer la tête d'impression. Si vous devez nettoyer la tête d'impression durant un travail d'impression, vous risquez de perdre vos données à la mise hors tension de l'imprimante.

1. Mettez l'imprimante hors tension. Appuyez sur l'interrupteur à l'arrière de l'imprimante pour le mettre en position Arrêt (O).
2. Poussez les leviers de déblocage vers l'avant de l'imprimante pour déverrouiller le capot ou la porte d'accès au support.
3. Soulevez le capot ou la porte d'accès au support.
4. Humectez un coton-tige avec de l'alcool isopropylique.
5. Passez le coton sur la tête d'impression pour retirer les dépôts accumulés.

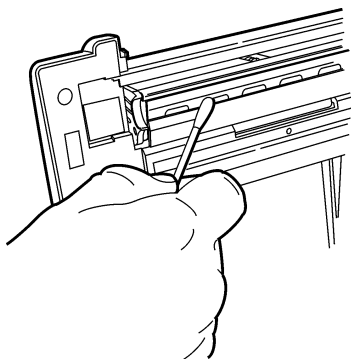

- Humectez un autre coton-tige avec de l'alcool isopropylique et passez-le sur le cylindre.
- Tournez le cylindre avec le doigt et assurez-vous qu'il est propre sur tout le pourtour.

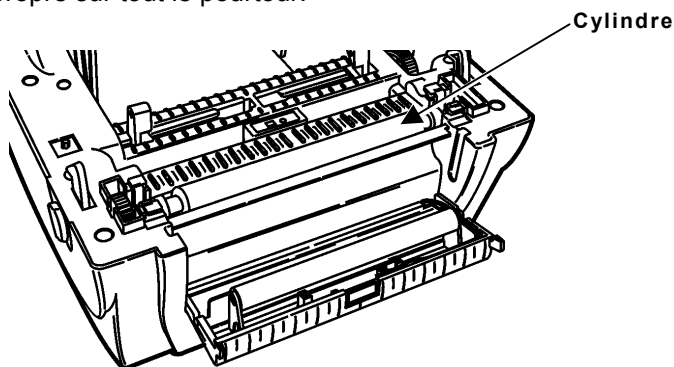

- Laissez sécher la tête d'impression et le cylindre pendant une minute avant de fermer le capot ou la porte d'accès au support et reprenez l'impression.

Sur les imprimantes à thermotransfert, fermez la porte d'accès au support en la soulevant légèrement et en tirant la base de son support vers l'avant de l'imprimante. Fermez la porte lentement et assurez-vous qu'elle s'enclenche correctement.

Si vous n'enclenchez pas complètement le capot ou la porte d'accès au support, la qualité d'impression risque d'être médiocre.

- Au besoin, humectez légèrement un chiffon avec de l'eau et passez-le sur les surfaces extérieures à nettoyer. Utilisez une brosse sèche à soies souples pour nettoyer les poussières de papier de l'intérieur de l'imprimante.

Dépannage

Problème	Solution
Le voyant reste éteint à la mise sous tension de l'imprimante.	Vérifiez les branchements entre l'alimentation, l'imprimante et la prise secteur. Pour plus d'informations, consultez la section « Branchement de l'alimentation ».
Le voyant est VERT, mais l'imprimante n'imprime pas.	Vérifiez les branchements entre l'hôte et l'imprimante.
	Assurez-vous que le support est correctement installé.
	Nettoyez la tête d'impression.
L'impression s'arrête et le voyant s'allume en ROUGE. Ou bien L'impression n'est pas correctement alignée sur le support.	Assurez-vous que le capot ou la porte d'accès au support sont complètement fermés.
	Calibrez le support. Pour plus d'informations, consultez la section « Calibrage du support ».
	Problème au niveau du support. Installez un autre support.
	Assurez-vous que le rouleau de ruban n'est vide (imprimantes à thermotransfert seulement).
L'impression est pâle ou de qualité médiocre.	Assurez-vous que le capteur de coupe à la forme/repère noir est correctement réglé en fonction de votre type de support. Pour plus d'informations, reportez-vous à la section « Réglage du capteur de coupe à la forme/repère noir ».
	Éliminez un bourrage papier.
	Assurez-vous que le support est correctement installé. Pour plus d'informations, reportez-vous à la section d'installation des supports.
	Nettoyez la tête d'impression.
	Vérifiez l'état des supports et du ruban (imprimantes à thermotransfert). Réinstallez les supports ou le ruban au besoin.
	Réglez la vitesse d'impression/le contraste. Pour plus d'informations, consultez le <i>Manuel de référence des paquets</i> .

Problème	Solution
Le support sort partiellement de l'imprimante ou fait des sauts.	Le support est peut-être coincé dans l'imprimante.
	Assurez-vous que le support et le ruban (imprimante à thermotransfert) sont correctement installés.
	Pour une impression par transfert thermique, assurez-vous que le support à transfert thermique (ruban obligatoire) est installé. Pour une impression thermique directe, assurez-vous que le support thermique direct (ruban inutile) est installé.
Le ruban est installé, mais n'avance pas en cours d'impression (imprimantes à thermotransfert).	Calibrez le capteur du ruban. Pour plus d'informations, consultez la section « Calibrage du support ».

Impression d'étiquettes d'essai

1. Mettez l'imprimante hors tension.
2. Appuyez sans relâche sur le bouton **AVANCE PAPIER** tout en mettant l'imprimante sous tension.
3. Relâchez le bouton **AVANCE PAPIER** dès que le voyant commence à clignoter en ORANGE. Les étiquettes d'essai s'impriment.

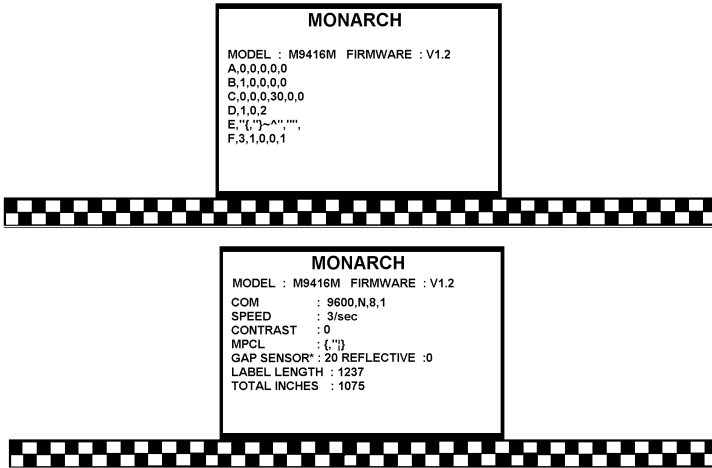

La première étiquette indique la configuration de l'imprimante par paquet (A-F). Pour des détails, consultez le *Manuel de référence des paquets* sur notre site Web.

La seconde étiquette indique le numéro de modèle, la version du logiciel, les paramètres de communication, la vitesse, le contraste, le réglage du capteur d'espace (capteur de coupe à la forme), la longueur d'étiquette et le nombre total de pouces imprimés.

4. Pour reprendre l'impression normale, mettez l'imprimante hors tension, attendez deux secondes, puis remettez-la sous tension.

Caractéristiques techniques de l'imprimante thermique directe

Hauteur :	168 mm
Largeur :	211 mm
Profondeur :	239 mm
Poids :	1,9 kg sans le bloc d'alimentation
Poids à l'expédition :	4 kg
Alimentation :	220 V c.a. \pm 10 %, 50 Hz
Limites d'exploitation :	Impression thermique directe : 40 ° à 105 °F (4 ° à 40 °C) Stockage : 40 ° à 140 °F (4 ° à 60 °C) Humidité relative : 5 à 90 % (sans condensation)
Tête d'impression :	104 mm 203 ppp (8 points par mm)
Méthode d'impression :	Thermique directe

Caractéristiques de l'imprimante à thermotransfert

Hauteur :	188 mm
Largeur :	213 mm
Profondeur :	315 mm
Poids :	2,9 kg sans le bloc d'alimentation
Poids à l'expédition :	5,4 kg
Alimentation :	Entrée c.a. 100-240 V 50-60 Hz, sortie c.a. 18-24 V
Limites d'exploitation :	40 ° à 105 °F (4 ° à 40 °C) Stockage : 40 ° à 140 °F (4 ° à 60 °C) Humidité relative : 5 à 90 % (sans condensation)
Tête d'impression :	104 mm, 203 ppp (8 points par mm) 300 ppp (11,82 points par mm)
Méthode d'impression :	thermique directe et transfert thermique

Spécifications des supports

Types de supports : Etiquettes ou papier à reçus

Largeurs : 19 mm minimum
108 mm maximum

Longueurs : 6,3 mm minimum
254 mm maximum

(pour décollage) : 19 mm minimum
254 mm maximum

REMARQUE : Tenez le bord avant des étiquettes décollées lorsque le support d'impression mesure plus de 15,2 cm.

Spécifications des rubans

Types : Standard

Diamètre du mandrin : Intérieur : 25,4 mm Extérieur : 38 mm

Largeur : 41 mm minimum
109 mm maximum

Longueur : 300 m