

# BEDIENUNGSANLEITUNG

Verwenden Sie dieses Benutzerhandbuch für Ihren Monarch® 6015™-Drucker. Der Drucker kann mit den Organisierer-Serien Symbol® SPT 1500 oder Palm III™ verwendet werden. Mit diesen an Palm Computing® angeschlossenen Organisierern kann der Drucker Quittungen für den Einzelhandel, für das Gesundheitswesen oder für industrielle Anwendungen drucken. Palm Computing ist eine Tochtergesellschaft der 3Com® Corporation.

Der Drucker kann Text, Strichcode und in beschränktem Umfang Graphiken auf Thermo-Direktpapier drucken.

Befolgen Sie nachstehende Anweisungen, um

- ◆ den Drucker anzuschließen
- ◆ Papier einzulegen
- ◆ die Batterien auszutauschen
- ◆ den Druckkopf zu reinigen

Der Drucker wird mit zwei Papierrollen geliefert, wobei sich eine bereits im Drucker befindet. Batterien gehören nicht zum Lieferumfang.

## Programmierungsanweisungen

Bei Bedarf können Sie im Programmiererhandbuch nachsehen, das sich auf unserer Web-Site befindet, oder Sie können eine Druckkopie bestellen (Teilnr. TC6015PM). Sie finden darin Informationen zur

Benutzung der Befehlssprache des Druckers. Informationen zum API (Application Programming Interface; Anwenderprogramm-Schnittstelle) finden Sie auf unserer Symbol-Web-Site ([www.symbol.com](http://www.symbol.com)). Weitere Informationen über die Organisierer der Serie Palm III™ finden Sie auf der Web-Site von 3Com®/Palm Computing. Die unterschiedlichen Organisiereranwendungen befinden sich auf der Web-Site von Stevens Creek ([www.stevenscreek.com](http://www.stevenscreek.com)).

## Stromversorgung des Druckers

Der Drucker wird durch 4 (vier) AA-Batterien (nicht im Lieferumfang enthalten) gespeist. Zum Auswechseln der Batterien, siehe Abschnitt „Auswechseln der Batterien“. Sie können auch den wahlweisen Wechselstrom-Adapter verwenden, der separat gekauft werden muß.

Wiederaufladbare Batterien sind Alkali-Batterien vorzuziehen.

Falls Sie den wahlweisen Stromadapter benutzen, den Stecker in die Buchse stecken und das andere Ende des Kabels in eine geerdete Steckdose.

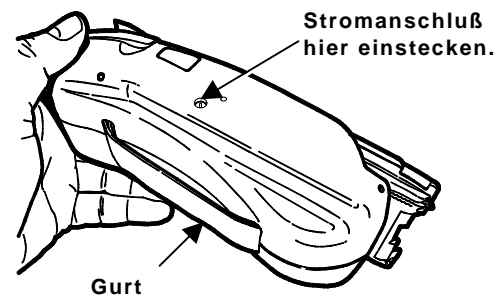

## Drucker anschließen

Schließen Sie den Organisierer am 10-Pin-Steckverbinder des Druckers an, wie in der Abbildung gezeigt.

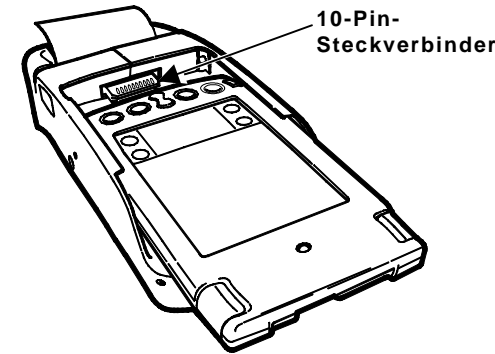

Falls Ihr Organisierer eine Klappabdeckung hat, entfernen Sie diese Abdeckung vor Einsetzen des Organisierers in den Drucker.

## Einlegen von Papierrollen

1. Öffnen Sie die Rollenabdeckung durch kräftiges Zurückziehen.

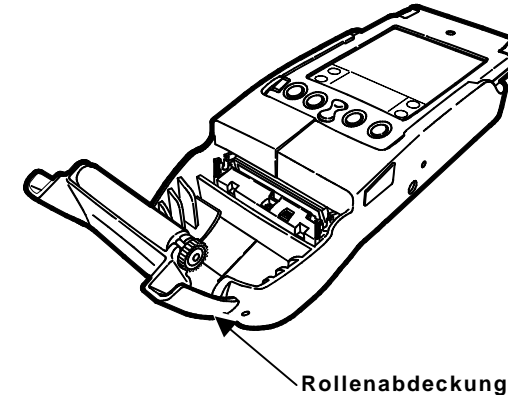

2. Geben Sie die Papierrolle in die Vertiefung. Achten Sie darauf, daß sie sich nach oben abwickelt, wie in der Abbildung gezeigt.

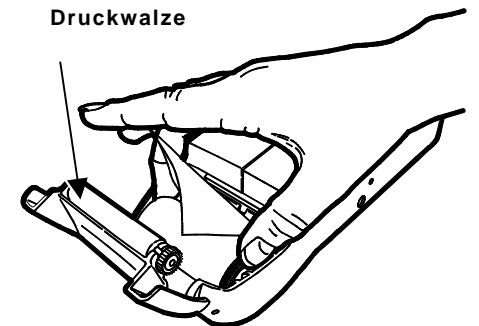

3. Achten Sie darauf, daß ein Stück der Papierrolle über die Druckwalze hinausragt.
4. Schließen Sie die Rollenabdeckung.

## Reinigung

### VORSICHT

Benutzen Sie zur Reinigung des Druckkopfes keine spitzen Gegenstände. Dadurch kann der Drucker beschädigt werden, wodurch Wartungsgebühren anfallen.

Es ist u.U. eine Reinigung des Druckkopfs und der Druckwalze erforderlich

- ◆ nach dem Druck von ca. sechs Rollen Papier
- ◆ beim Einlegen von neuem Papier
- ◆ wenn Sie im Druck Fehlstellen feststellen.

1. Öffnen Sie die Rollenabdeckung durch kräftiges Zurückziehen.

- Entnehmen Sie die Papierrolle (bei Reinigung des Druckkopfs).
- Befeuchten Sie ein Wattestäbchen mit Isopropylalkohol, und reinigen Sie den Druckkopf wie in der Abbildung gezeigt.

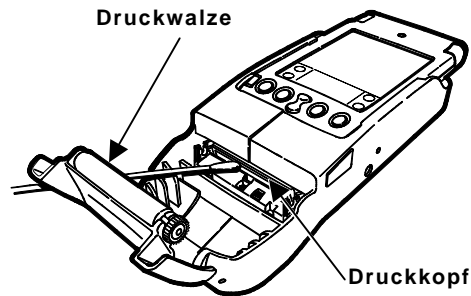

- Reinigen Sie die Druckwalze mit einem trockenen Tuch oder einer kleinen Bürste. Sie können auch ein mit Isopropylalkohol befeuchtetes Wattestäbchen benutzen. Drehen Sie die Druckwalze mit den Fingern, und reinigen Sie sie mit dem Wattestäbchen oder einem trockenen Tuch. Vergewissern Sie sich, daß die Druckwalze rundum sauber ist.

## Auswechseln der Batterien

Batterien gehören nicht zum Lieferumfang des Druckers.

- Entnehmen Sie den Organisierer.
- Öffnen Sie die Batterieabdeckung, wie in der Abbildung gezeigt.

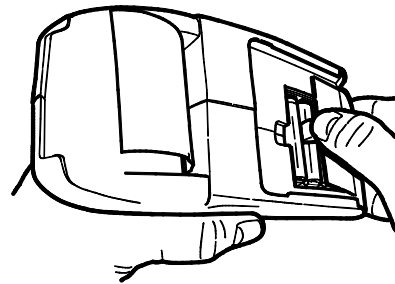

- Legen Sie 4 (vier) vorzugsweise wiederaufladbare NiCad-, NiMH- oder Alkali-Batterien ein. Achten Sie darauf, daß die positiven und negativen Pole richtig ausgerichtet sind.

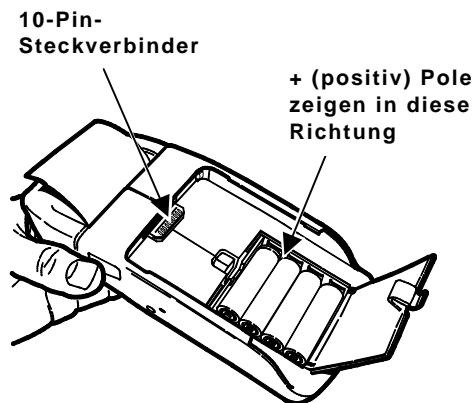

- Schließen Sie die Batterieabdeckung.
- Schließen Sie den Organisierer wieder am 10-Pin-Steckverbinder des Druckers an.

## Problembeseitigung

Falls Sie ein Problem nicht beheben können, rufen Sie bitte die Technische Unterstützung an.

Problem	Maßnahme
Papier wird nicht eingezogen oder es ist ein Papierstau vorhanden.	Papierstau vollständig entfernen. Papier erneut einlegen.
Druckt nicht.	Batterien überprüfen oder austauschen. In der Organisiereranwendung müßte eine Batteriespannungsprüfung enthalten sein. Weitere Informationen dazu befinden sich im Programmiererhandbuch.
Druckt zu hell/zu dunkel oder Leerstellen im Druck.	Druckkopf reinigen. In der Organisiereranwendung müßte eine Druckkontrasteinstellung enthalten sein. Weitere Informationen dazu befinden sich im Programmiererhandbuch.

## Unterstützte Streifencodes

Sie können den Drucker zum Drucken der folgenden Streifencodes programmieren: Codabar, UPC/UCC/EAN/JAN, ITF-Code, Code 128, Code 39.

## Unterstützte Schriftarten

Der Drucker unterstützt folgende Schriftarten: Standard (normal und fett), groß (normal), reduziert (normal und fett) und gestürzt.

## Druckerspezifikationen

<b>Höhe:</b>	60 mm
<b>Breite:</b>	86 mm
<b>Länge:</b>	211 mm
<b>Gewicht:</b>	0,414 kg
<b>Versandgewicht:</b>	0,675 kg
<b>Stromversorgung:</b>	4 (vier) AA vorzugsweise wiederaufladbare NiCad-, NiMH, Alkali-Batterien. Wechselstromadapter wahlweise.
<b>Betriebsbereich:</b>	0° bis 40° C
<b>Druckkopf:</b>	Breite 51 mm, 8 Punkte/mm
<b>Druckmethode:</b>	Thermodirekt
<b>Druckgeschwindigkeit:</b>	2,5 cm pro Sekunde (bei Standardquittungen) <b>HINWEIS:</b> Die Geschwindigkeit hängt von der jeweiligen Anwendung ab.

## Papierspezifikationen

<b>Papier:</b>	Thermo-Direktpapier
<b>Papierbreite:</b>	57 mm
<b>Rollendurchmesser:</b>	innen: 6 mm, ohne Spule, außen 38 mm

Informationen bezüglich Verkauf und Lieferung erhalten Sie unter folgenden Telefonnummern:

021 869 97 70 (Schweiz)  
06252/9940-0 (Deutschland)

[www.gomaro.ch](http://www.gomaro.ch) [www.monarch.com](http://www.monarch.com)