

## FEHLER

**Etiketten transportieren nicht**

**Druck zu hell** (überall)

**Druck verschmiert oder entstellt**

Wenn die Probleme durch die vorgenannten Anweisungen nicht behoben werden können, muß der Auszeichner zum Service-Center eingeschickt werden:

## BESEITIGUNG

Bedienergriff **gänzlich** anziehen. Bis zum ersten Halt anziehen und dann noch etwas nachziehen, um Bedienung auszulösen.

Etiketten neu einlegen gemäß Anweisung.

Prüfen ob Etiketten korrekt.

Neu Farbrolle einlegen gemäß Anweisung.

Mehrere Etiketten ausdrucken (15 bis 20) bis der Tintenüberschuß verbraucht ist.

**GOMARO SA**  
**Monarch Marking Systems**  
z.i. La Rosaire 5  
(CH) 1123 Aclens

Tél.: 021 869 97 70  
Fax: 021 869 96 02  
e-mail : [gomaro@bluewin.ch](mailto:gomaro@bluewin.ch)  
<http://www.gomaro.ch>

  
**Monarch**  
Marking Systems

# SERIE 1130

## Bedienungsanleitung (1131, 1136)

### Etiketten laden

1. Ziehen Sie die Verriegelungen zurück, und öffnen Sie die Abdeckung. Sie hören ein Klicken. Bewegen Sie die Abdeckung nicht mit Gewalt über diese Klick-Position hinaus.

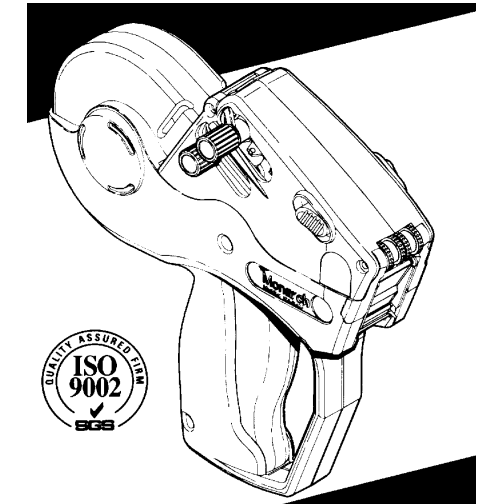
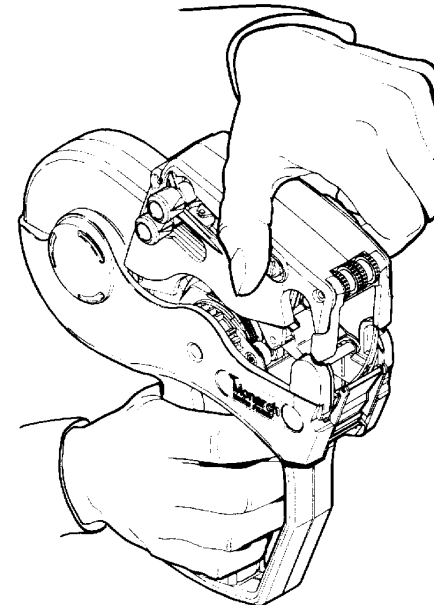

2. Setzen Sie die Etikettenrolle in die Halterung ein.
3. Legen Sie die Etiketten über die Etikettiermaschine. Sie sollten ca. 14 bis 15cm darüber hinausragen.
4. Lassen Sie die Abdeckung wieder einrasten.

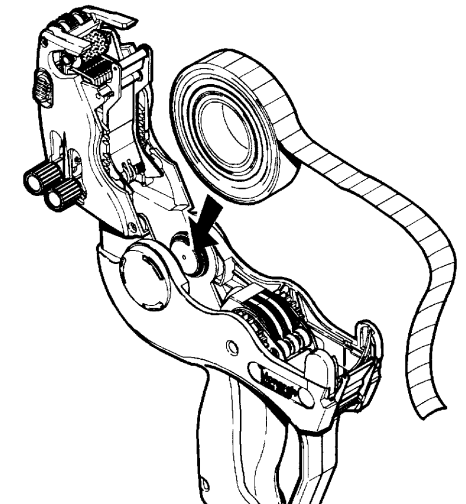

- Legen Sie die Etiketten in den Schacht ein, und drücken Sie den Auslöser wiederholt, bis die Etiketten ganz in die Etikettiermaschine eingezogen sind. Entfernen Sie lose Etiketten.

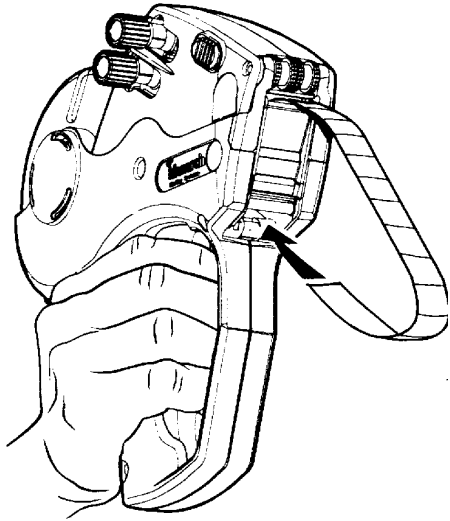

- Halten Sie die neue Farbwalze am Schaft, und schieben Sie sie auf die Farbwalzenwelle.
- Schließen Sie die Abdeckung.

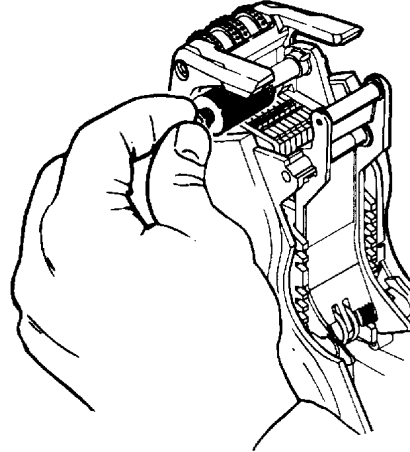

#### Druckzeichen einstellen

- Ziehen Sie den Knopf heraus, bis sich der Fensterausschnitt in der gewünschten Position befindet.
- Drehen Sie den Knopf, bis das gewünschte Zeichen im Fensterausschnitt erscheint. (Ein Leerzeichen wird gedruckt, indem Sie für diese Position den einfarbigen Block wählen.)
- Wiederholen Sie Schritte 1 und 2 für jede einzelne Position.
- Drücken Sie, wenn Sie fertig sind, den Knopf wieder ein.

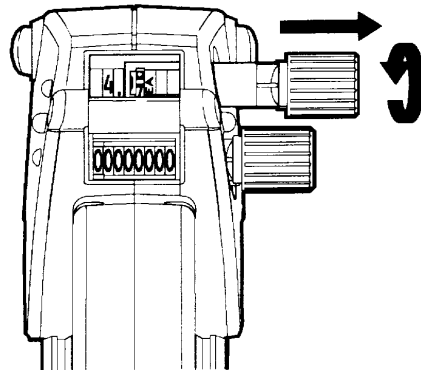

#### Farbwalze wechseln

- Öffnen Sie die Abdeckung teilweise.
- Halten Sie die Etikettiermaschine seitlich über einen Abfalleimer, während Sie den Knopf drücken, um die Farbwalze freizugeben.

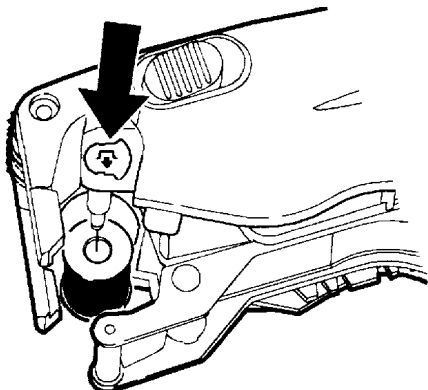

#### Etikettenstaus beheben

- Öffnen Sie die Abdeckung, und entfernen Sie die Etiketten.
- Entfernen Sie alle losen Etiketten aus dem Inneren der Etikettiermaschine.
- Ziehen Sie die Etikettenrolle nach oben, um den Papierweg bloßzulegen.

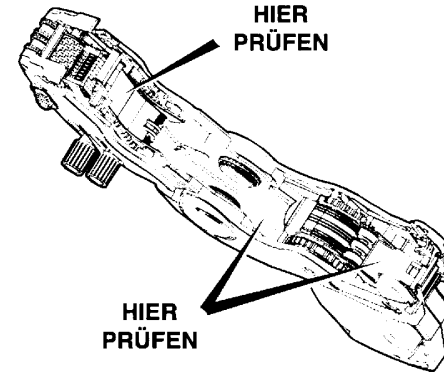

- Entfernen Sie lose Etiketten, die sich unter der Etikettenführung befinden.
- Drücken Sie die Etikettenrolle zurück nach unten.
- Zum Entfernen von Kleberückständen benutzen Sie handelsübliches Lösungsmittel.

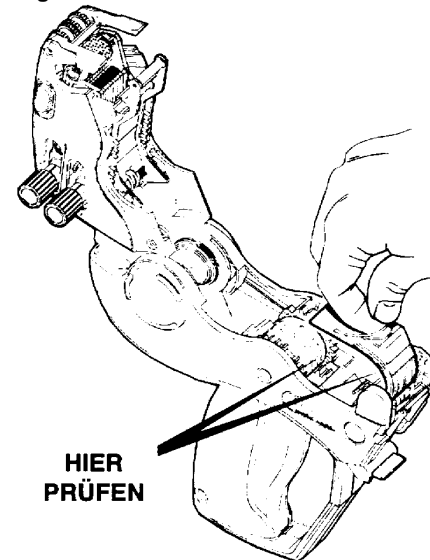

- Entfernen Sie die Farbwalze, um die Druckbänder bloßzulegen.
- Bürsten Sie die Druckbänder mit einer Zahnbürste ab.
- Laden Sie neu, und schließen Sie die Abdeckung.

